

Derechos de Autor en los Estados Unidos



Dr. Ramón Alberto Sánchez Piña
Universidad de Harvard
rsanchez@hsph.harvard.edu

Propiedad Intelectual

■ Propiedad Intelectual

- Patentes
- Modelos de Utilidad
- Marcas
- Denominaciones de Origen
- **Derechos de autor**
- Secretos industriales

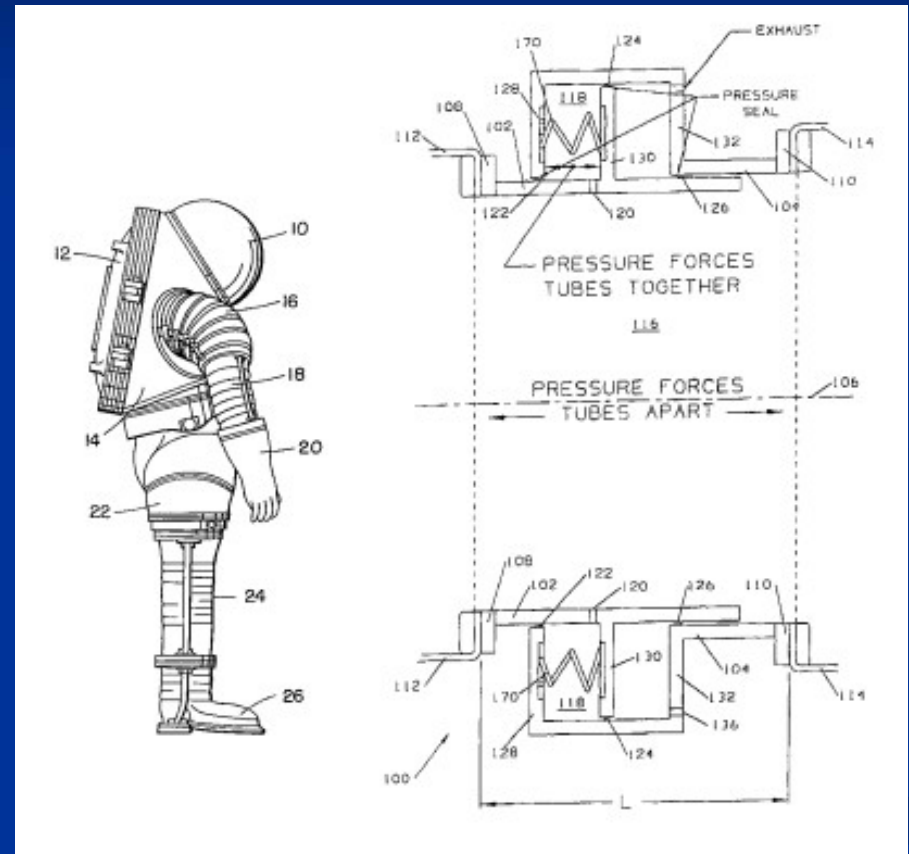

Derechos de Autor

- **Derechos de autor.** Es el derecho que da la ley al autor de una obra literaria o artística para participar en los beneficios que produzcan la publicación, ejecución, o representación de la misma. Es “lo que constituye el objeto de la propiedad intelectual de las producciones u obras científicas, literarias o artísticas, originales o de carácter creativo, con independencia de su mérito, que puedan darse a la luz por cualquier medio”.

Derechos de Autor

- **Derechos de autor.** Protegen los trabajos autorales tales como escritos, música y obras de arte expresadas de forma tangible. Duran por toda la vida del autor mas **70 años** (por lo menos, revisar caso **Walt Disney Co**)



Derechos de Autor

- **Obras Literarias:** Novelas, artículos de periodismo y periódicos, artículos de revistas y revistas, manuales de software, manuales para entrenamiento, manuales de operación, catálogos, folletos, microfilms, colecciones tales como directorios telefónicos, etc.



Derechos de Autor

- **Música:** Canciones, partituras, sonidos de publicidad e instrumentos, etc.

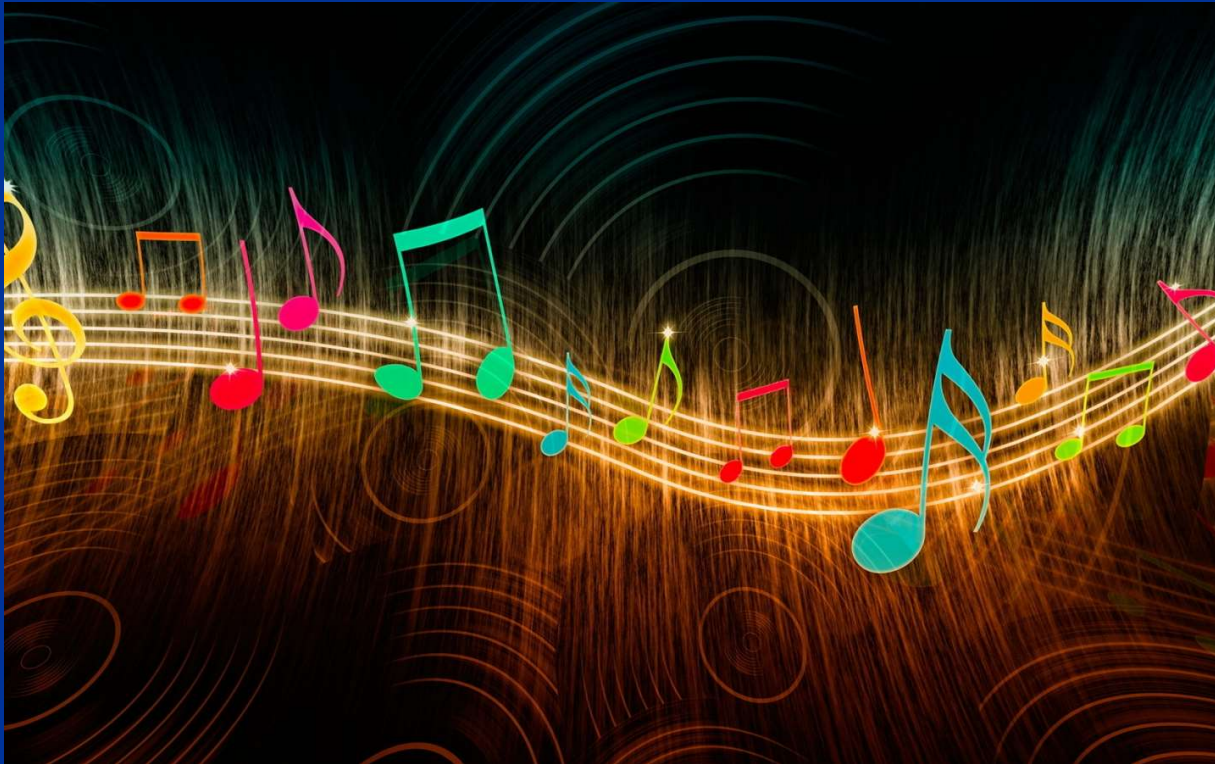

Derechos de Autor

■ Música: ¿Reconocen estos sonidos?

<https://www.youtube.com/watch?v=4wvdpdBnfiZo>

<https://www.youtube.com/watch?v=TxdjtjTBJHU>

<https://www.youtube.com/watch?v=Qa1wrZoylTw>

https://www.youtube.com/watch?v=0VIITf_iLoE

<https://www.youtube.com/watch?v=pZcaf9GfyWs>

Derechos de Autor

- **Dramática:** Escenas, óperas, comicitàdes, etc.

<https://www.youtube.com/watch?v=86lczf7Bou8>

<https://www.youtube.com/watch?v=FWNWt3kiTWc>

<https://www.youtube.com/watch?v=ZUFM36REI-g>



Derechos de Autor

- **Danza:** Trabajos de mímica, ballets, danza moderna, danza jazz, etc.



Derechos de Autor

- Pintura, gráfica, fotografía y escultura:
Fotografías, pósters, mapas, pinturas, dibujos, arte gráfico, caricaturas, esculturas o de carácter plástico, diseños textiles, fotografías artísticas y procesadas, etc.



Derechos de Autor

- **Arquitectura:** Diseño de casas, centros comerciales, etc.



Derechos de Autor

- **Cinematográfica y audiovisuales:** Cine, documentales, filmes de entretenimiento y videos, shows de televisión, televisión, trabajos interactivos, etc.



Derechos de Autor

- Programas de radio o televisión: Grabaciones musicales, sonidos, series, etc.



Derechos de Autor

- **Programas de cómputo:** Algoritmos de programas muy comunes, rutinas, lenguajes, etc.

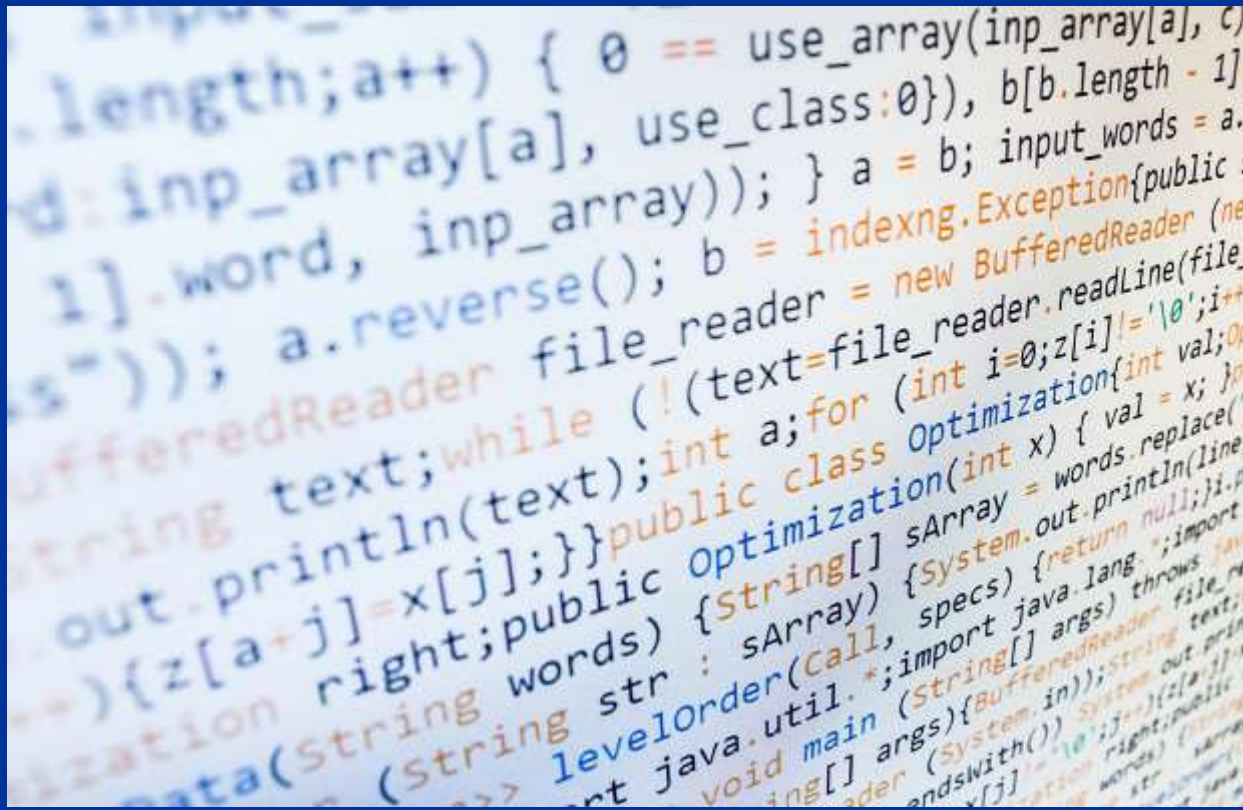

Derechos de Autor

- **Compilaciones:** Colecciones de obras, bases de datos, etc.

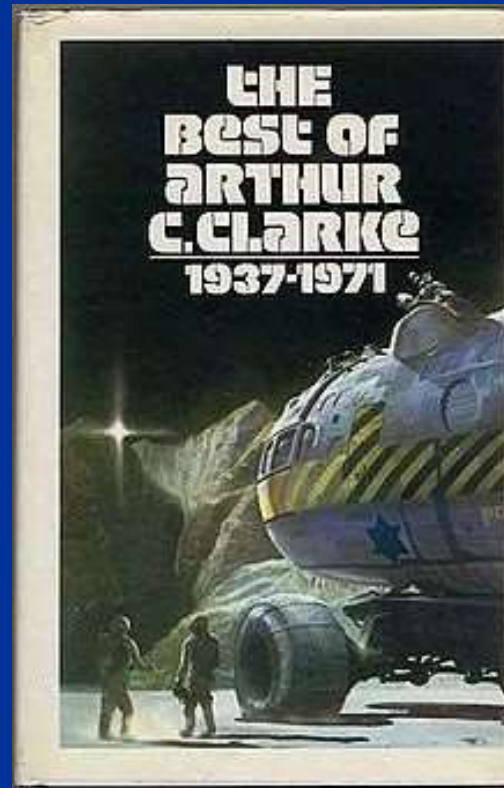
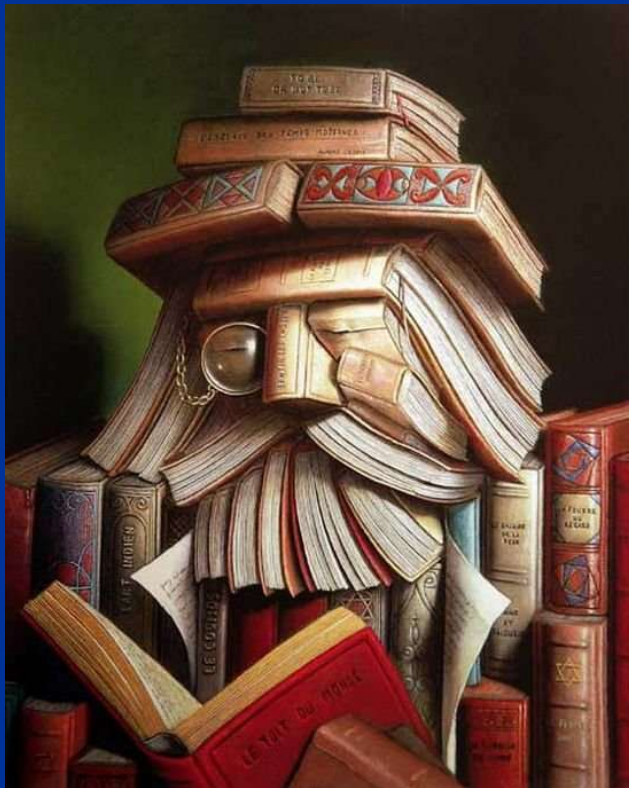

Derechos de Autor

- Lo que no está protegido por derechos de autor:
 - Las ideas en si mismas, las formulas, soluciones, conceptos, métodos, sistemas, principios, descubrimientos, procesos e invenciones de cualquier tipo.

The image shows a dense collection of handwritten mathematical formulas in physics and chemistry. The formulas are written in black ink on a white background. The formulas include:

- $E_k = \frac{1}{2} m v^2$
- $M_e = \sigma T^4$
- $\phi_e = \frac{L}{4\pi r^2}$
- $\rho V = n R T$
- $\vec{\psi} = \iint \vec{B} d\vec{S} = A D$
- $H_\lambda = \frac{\Delta M_e}{\Delta \lambda}$
- $\frac{\hbar^2}{2m} \frac{d^2 \psi}{dx^2} + V \psi = E \psi$
- $\frac{\Delta \phi}{2\pi} = \frac{\Delta x}{\lambda} = \frac{x_2 - x_1}{\lambda}$
- $V = c/\lambda$
- $\Phi = NBS$
- $U_{ef} = \frac{U_m}{\epsilon}$
- $E = \hbar \omega$
- $\vec{X}_L = \frac{U_m}{I_m} = \omega L = 2\pi f L$
- $F_g = \frac{m_1 m_2}{(n_2 + n_1)^2}$
- $\vec{B} = \mu \frac{NI}{l} \sqrt{2}$
- $v = \frac{m h}{2\pi r m_e}$
- $\phi = \frac{E_e - E_p}{e} = \frac{E_p}{e}$
- $T = \frac{4 n_1 n_2}{(n_2 + n_1)^2}$
- $g = \frac{m_1 m_2}{(n_2 + n_1)^2}$
- $k = \frac{p}{\hbar} = \frac{M_m}{N_A} = \frac{M_r \cdot 10^{-3}}{N_A}$
- $m = N \cdot m_0 = \frac{\phi}{v_e} \frac{M_m}{N_A}$
- $E = \frac{E_c}{\sin(\omega t + \phi)}$
- $\lambda = \frac{h}{m v}$
- $l_t = l_0 (1 + d \Delta t)$
- $I = \frac{U_e}{R + R_i}$
- $\omega = 2\pi f$
- $\frac{\sin \alpha}{\sin \beta} = \frac{v_1}{v_2} = \frac{n_2}{n_1}$
- $v = \frac{1}{\sqrt{\epsilon \mu}} = \frac{c}{\sqrt{\epsilon_r \mu_r}}$
- $E = m c^2$
- $\beta = \frac{\Delta I_c}{\Delta t} \frac{m_1}{x} + \frac{m_2}{x'} = \frac{m_2 - m_1}{v}$
- $\oint \vec{B} d\vec{l} = \mu \iint \vec{J} d\vec{S}$
- $\vec{S} = \frac{1}{\mu_0} (\vec{E} \times \vec{B})$
- $E_k = \frac{h^2}{8mL^2} n^2$
- $\oint \vec{J} d\vec{S} = Q^*$
- $v_r = \sqrt{\frac{3kT}{m_0}} = \sqrt{\frac{3kT N_A}{M_m}} = \sqrt{\frac{3R_m T}{M_r \cdot 10^{-3}}}$
- $E = \hbar k^2$
- $1 pc = \frac{1 AU}{r}$
- $\vec{R} = \frac{U}{I} \vec{F}_v = \int \vec{F}_n$
- $\lambda = \frac{h n_2}{T}$
- $F_h = S h p g$
- $f_0 = \frac{1}{2\pi \sqrt{LC}}$
- $M = F d \cos \alpha$
- $\frac{E_z}{E_0} = \frac{2 \cos \theta_1 \cos \theta_2}{\cos(\theta_1 - \theta_2) \sin(\theta_1 + \theta_2)}$
- $\int \vec{E} d\vec{l} = - \int \frac{\partial \vec{B}}{\partial t} \cdot d\vec{S}$
- $\rho = \frac{E}{c} = \frac{h^2}{\lambda}$
- $S = \frac{1}{A} \frac{dW}{dt}$
- $\vec{u} = U_m \sin \omega(t - \tau) = U_m \sin 2\pi \left(\frac{t}{T} - \frac{x}{\lambda} \right)$

Derechos de Autor

- Lo que no está protegido por derechos de autor:
 - El aprovechamiento comercial de las ideas contenidas en las obras.

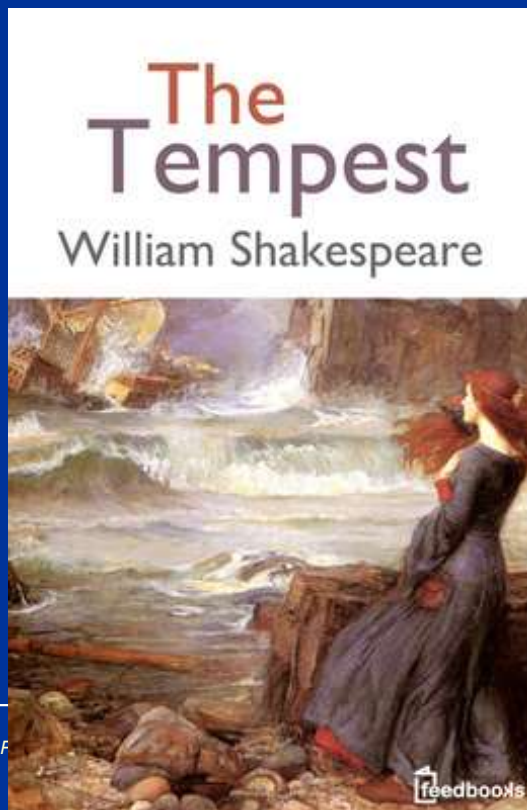

Derechos de Autor

- Lo que no está protegido por derechos de autor:
 - Los esquemas, planes o reglas para realizar actos mentales, juegos o negocios.

Rules and Regulations

Fouls:

- Kicking, punching, pushing, spitting and tripping
- If you tackle the player before you touch the ball, it is considered a foul
- Hand ball
- Invalid throw-in
- Swearing, insulting, or abusing the referee
- Offsides

Very bad fouls will result in red cards, fairly bad will result in yellow cards, and small fouls will result in just a foul so the other team gets the ball. If you get two yellow cards, you will be suspended and not eligible for a certain amount of matches, a red card will mean that you will be suspended for a longer period of time and an instant sending off.

Derechos de Autor

- Lo que no está protegido por derechos de autor:
 - Las letras, los dígitos, los colores aislados, a menos que su estilización sea tal que las conviertan en dibujos originales.

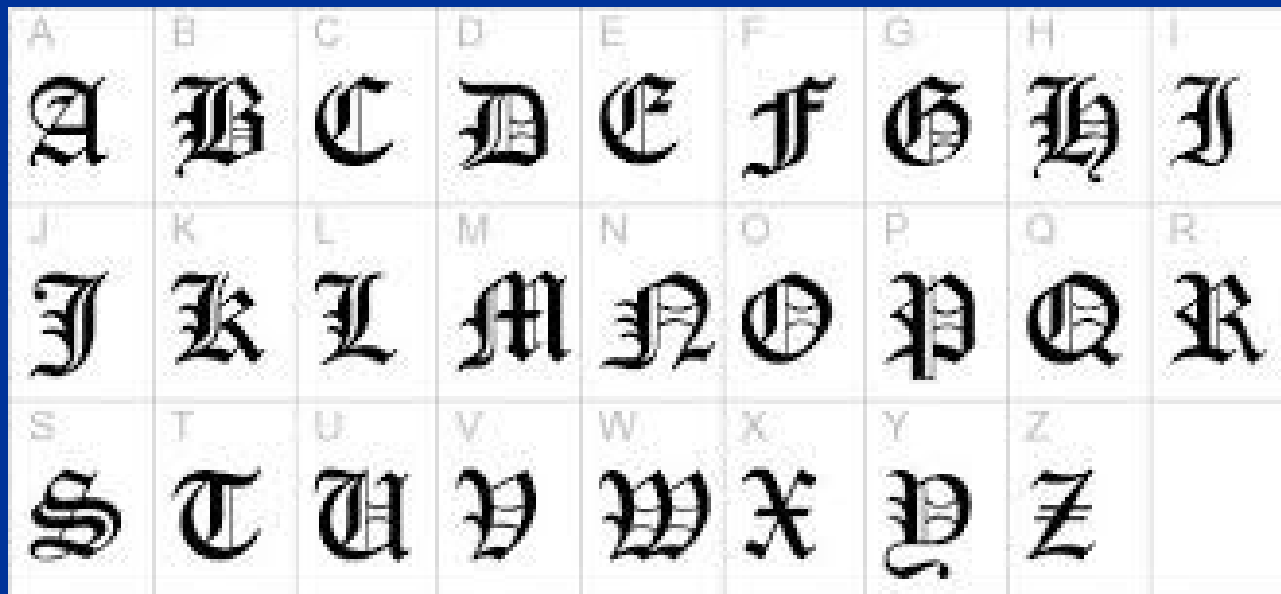

Derechos de Autor

- Lo que no está protegido por derechos de autor:
 - Los nombres, títulos o frases aislados. Por ejemplo: La frase “White Bear” no puede registrarse con derechos de autor, pero a lo mejor se puede registrar como una marca registrada (vodka, detergente, comida, etc.)



Derechos de Autor

- Lo que no está protegido por derechos de autor:
 - Los simples formularios en blanco para ser llenados con cualquier tipo e información, así como sus instructivos.

Form 1040		Department of the Treasury—Internal Revenue Service (99)		2016	OMB No. 1545-0074	IRS Use Only—Do not write or staple in this space.	
For the year Jan. 1–Dec. 31, 2016, or other tax year beginning				, 2016, ending	, 20	See separate instructions.	
Your first name and initial		Last name		Your social security number			
If a joint return, spouse's first name and initial		Last name		Spouse's social security number			
Home address (number and street). If you have a P.O. box, see instructions.					Apt. no.		▲ Make sure the SSN(s) above and on line 6c are correct.
City, town or post office, state, and ZIP code. If you have a foreign address, also complete spaces below (see instructions).					Presidential Election Campaign		
Foreign country name		Foreign province/state/county		Foreign postal code		Check here if you, or your spouse if filing jointly, want \$3 to go to this fund. Checking a box below will not change your tax or refund. <input type="checkbox"/> You <input type="checkbox"/> Spouse	
Filing Status	1 <input type="checkbox"/> Single		4 <input type="checkbox"/> Head of household (with qualifying person). (See instructions.) If the qualifying person is a child but not your dependent, enter this child's name here. ▶				
Check only one box.	2 <input type="checkbox"/> Married filing jointly (even if only one had income)		5 <input type="checkbox"/> Qualifying widow(er) with dependent child				
3 <input type="checkbox"/> Married filing separately. Enter spouse's SSN above and full name here. ▶							
Exemptions	6a <input type="checkbox"/> Yourself. If someone can claim you as a dependent, do not check box 6a		6b <input type="checkbox"/> Spouse		Boxes checked on 6a and 6b		
	c Dependents:		(2) Dependent's social security number	(3) Dependent's relationship to you	(4) <input type="checkbox"/> if child under age 17 qualifying for child tax credit (see instructions)	No. of children on 6c who:	
	(1) First name	Last name				• lived with you	
						• did not live with you due to divorce or separation (see instructions)	
						Dependents on 6c not entered above	
If more than four dependents, see instructions and check here ▶ <input type="checkbox"/>						Add numbers on lines above ▶	
	d Total number of exemptions claimed						
Income	7 Wages, salaries, tips, etc. Attach Form(s) W-2				7		
	8a Taxable interest. Attach Schedule B if required				8a		
	b Tax-exempt interest. Do not include on line 8a		8b				

Derechos de Autor

- Lo que no está protegido por derechos de autor:
 - Las reproducciones o imitaciones, sin autorización, de escudos, banderas o emblemas de cualquier país, estado, municipio o división política equivalente.



¿Sabían ustedes que alguien en China trató de proteger la bandera mexicana pero esto fue impedido por la regla de arriba?

Derechos de Autor

- Lo que no está protegido por derechos de autor:
 - Los textos legislativos, reglamentarios, administrativos o judiciales, así como su traducción oficial.

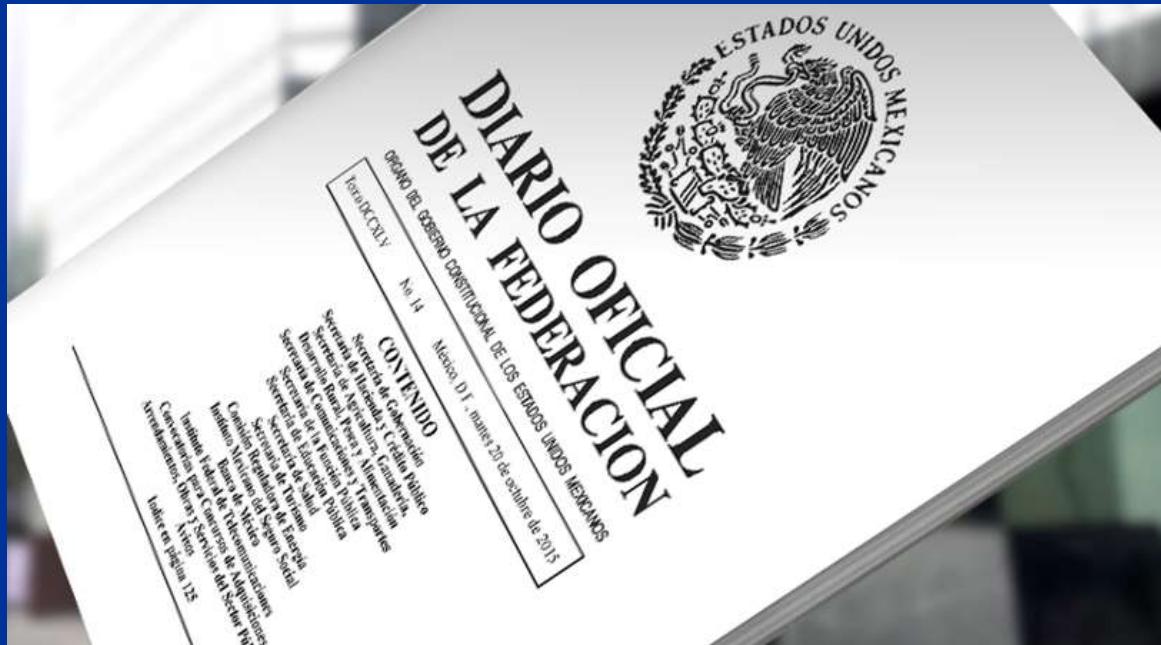

Derechos de Autor

- Lo que no está protegido por derechos de autor:
 - El contenido informativo de las noticias, pero sí su forma de expresión.



Slide # 24

Dr. Ramón Alberto Sánchez Piña
Harvard University

RED BLUE YELLOW BLACK

Derechos de Autor

- Criterios para el uso de materiales de terceros:
 - Es Importante que en ningún caso se afecte la explotación normal de la obra.



Derechos de Autor

- Criterios para el uso de materiales de terceros:
 - Siempre se deberá dar cita a los autores de los materiales utilizados.

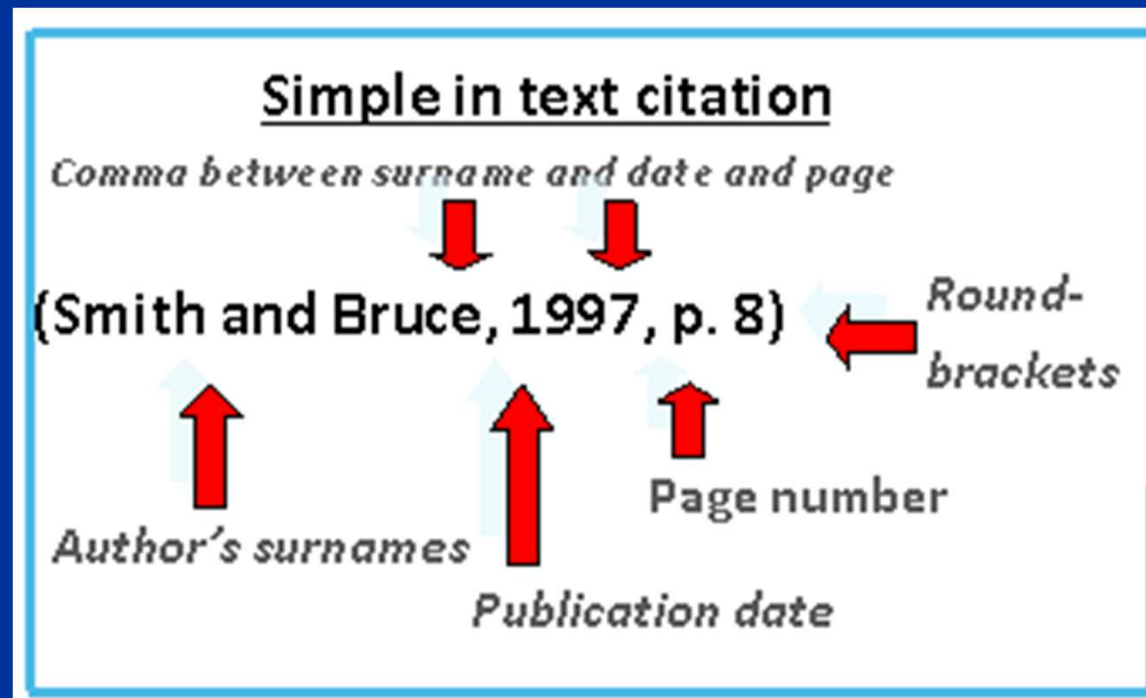

Derechos de Autor

- Criterios para el uso de materiales de terceros:
 - Son de dominio público y libres de uso, aquellas obras cuyos derechos ya no se encuentren vigentes si se cumple que hayan transcurrido 70 años de la muerte del autor ó 70 años después de la muerte del último coautor; que hayan transcurrido 70 años después de ser divulgadas cuando se trate de obras póstumas y cuando la divulgación se realice en el período señalado anteriormente.

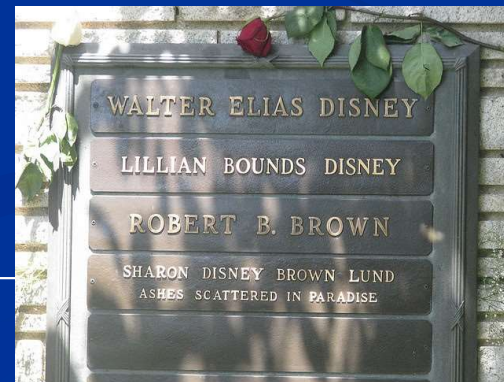

Derechos de Autor

- Criterios para el uso de materiales de terceros:
 - En caso de que el autor sea anónimo, la obra puede ser usada libremente, siempre y cuando sea expresado en la obra.

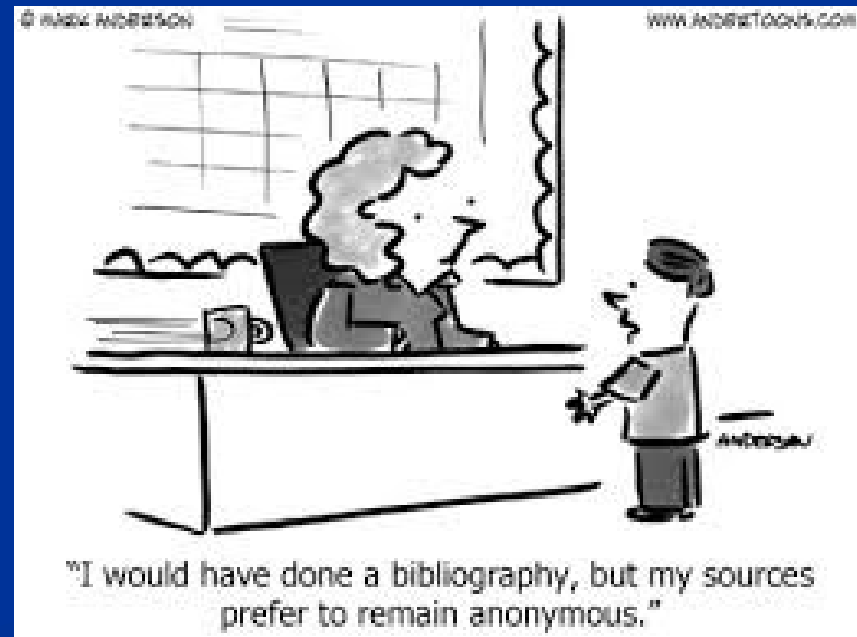

Derechos de Autor

- Criterios para el uso de materiales de terceros:
 - La utilización de expresiones de culturas populares es libre.

Chido	Aguas!	Zapotazo	Leer la Cartilla	Carnal
Güero	Aguafiestas	De Hueso Colorado		Ningunear
Jefa (Mamá)	Naco	Malandro	Fritanga	Zangoloteo
Cuero	Épale	Rascuacho	Chichicuilote	Floripondio
Ponerse sus Moños	Pelado	Cantinflear		Andar jarras

Derechos de Autor

- **Criterios para el uso de materiales de terceros:**
 - Se puede hacer cita de textos, siempre que la cantidad tomada no pueda considerarse como una reproducción simulada y sustancial del contenido de la obra.

Intentional plagiarism occurs when writers or researchers know full well they are passing off someone else's words or ideas as their own. Purchasing pre-written research papers through the mail or via the Internet is probably the most blatant (and easy to detect) form of intentional plagiarism.

Unintentional plagiarism is much more common than the intentional type. It occurs when writers and researchers use the words or ideas of others but fail to give credit to the source--because they either don't know when to give credit or don't know how to give credit.

Derechos de Autor

- Criterios para el uso de materiales de terceros:
 - Se puede usar la reproducción de partes de una obra para la crítica e investigación científica, literaria o artística.



Derechos de Autor

- Criterios para el uso de materiales de terceros:
 - Se debe tener cautela en el uso de materiales aunque no sea explícita la leyenda Copyright © ó Derechos reservados ®, puesto que su no ausencia no implica el permiso de su uso.

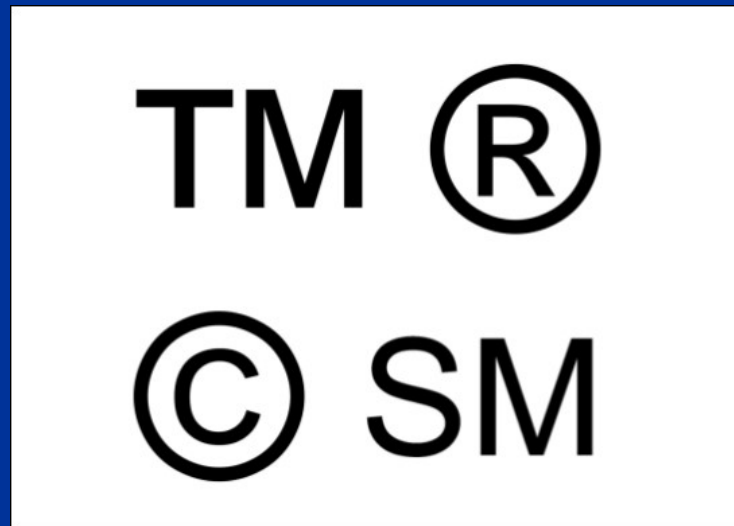

Derechos de Autor

- Criterios para el uso de materiales de terceros:
 - Se puede utilizar un 10% de material de un mismo video o hasta 3 minutos, siempre debiendo elegir la opción que tenga menor duración.



Derechos de Autor

- Criterios para el uso de materiales de terceros:
 - Se puede utilizar hasta un 10% o 1000 palabras de material escrito.



Derechos de Autor

- Criterios para el uso de materiales de terceros:
 - En poemas se puede reproducir completo siempre y cuando sea menor a 250 palabras, pero no más de tres poemas por poeta, o 5 poemas de diferentes poetas de una antología.

Dance beneath the stars
as you drink in the night.
Let the thunder overtake you
as lightning fills the sky.
Feel the force of nature
penetrate your skin,
spin with the world
as the magic sinks in.

Christy Ann Martine

Derechos de Autor

- Criterios para el uso de materiales de terceros:
 - En el Caso de música, letra y videos musicales, se puede usar hasta un 10% siempre y cuando no sea mayor a tres minutos.



Derechos de Autor

- Criterios para el uso de materiales de terceros:

- Tanto ilustraciones como fotografías, no pueden ser utilizadas cuando sean más de 5 por un sólo autor o fotógrafo. Si estas son de una publicación no podrán tomarse más de un 10% ó 15 imágenes.



Derechos de Autor

- Criterios para el uso de materiales de terceros:
 - Pueden ser utilizados hasta un 10% ó 2500 celdas o campos de un conjunto de datos numéricos.

Food Inventory Sheet - Microsoft Excel

Item #	Description	Vendor	Category	Size	Unit	Starting Qty	Starting Value	Wk 1 Qty	Wk 1 Cost	Wk 2 Qty	Wk 2 Cost	Wk 3 Qty	Wk 3 Cost	Wk 4 Qty		
492229	TURKEY SLICED .5 OZ	Ben E Keith	2 - FROZEN FOOD		0	0	0.00	0.00	\$ -	0.00	\$ -	0.00	\$ -	0.00	\$ -	0.00
662371	DRESSING CAESAR CREAMY	Ben E Keith	4 - GROCERY		0	0	0.00	0.00	\$ -	0.00	\$ -	0.00	\$ -	0.00	\$ -	0.00
779243	MARGARINE LIQUID OLEO	Ben E Keith	4 - GROCERY		0	0	0.00	0.00	\$ -	0.00	\$ -	0.00	\$ -	0.00	\$ -	0.00
815306	LID PLAS SOUFFLE CLEAR	Ben E Keith	4 - GROCERY		0	0	0.00	0.00	\$ -	0.00	\$ -	0.00	\$ -	0.00	\$ -	0.00
860055	LID PLAS 16SL SLOTTED	Ben E Keith	4 - GROCERY		0	0	0.00	0.00	\$ -	0.00	\$ -	0.00	\$ -	0.00	\$ -	0.00
860060	CUP FOAM 16OZ 16J16	Ben E Keith	4 - GROCERY		0	0	0.00	0.00	\$ -	0.00	\$ -	0.00	\$ -	0.00	\$ -	0.00
774704	PAPRIKA	Ben E Keith	4 - GROCERY		0	0	0.00	0.00	\$ -	1.00	\$ 5.79	0.00	\$ -	0.00	\$ -	0.00
664005	Mustard Prepared	Ben E Keith	4 - GROCERY		512	fl oz	0.00	0.00	\$ -	1.00	\$ 3.75	0.00	\$ -	0.00	\$ -	0.00
750100	CHEESE PARMESAN SHRED	Ben E Keith	4 - GROCERY		0	0	0.00	0.00	\$ -	0.00	\$ -	0.00	\$ -	1.00	\$ 13.27	0.00
250025	EGG FRESH SHELL MED USDA AA	Ben E Keith	1 - PRODUCE		0	0	0.00	0.00	\$ -	1.00	\$ 15.89	0.00	\$ -	0.00	\$ -	0.00
686034	VINEGAR APPL CIDER 40GRAIN	Ben E Keith	4 - GROCERY		0	0	0.00	0.00	\$ -	0.00	\$ -	1.00	\$ 17.77	0.00	\$ -	0.00
29078	LIME 12 CT	Ben E Keith	1 - PRODUCE		12	ct	0.00	0.00	\$ -	2.00	\$ 8.99	0.00	\$ -	0.00	\$ -	0.00
650547	TOMATO DICED W/GREEN CHILES	Ben E Keith	4 - GROCERY		0	0	0.00	0.00	\$ -	1.00	\$ 18.88	0.00	\$ -	0.00	\$ -	0.00
286500	Ice Cream Vanilla Cr 3 Gal	Ben E Keith	6 - DAIRY		384	fl oz	0.00	0.00	\$ -	0.00	\$ -	0.00	\$ -	0.00	\$ -	0.00
650474	KETCHUP FANCY 33% SOLIDS	Ben E Keith	4 - GROCERY		0	0	0.00	0.00	\$ -	1.00	\$ 20.69	0.00	\$ -	0.00	\$ -	0.00
140005	MUSHROOM WHITE SMALL BUTTON	Ben E Keith	1 - PRODUCE		0	0	0.00	0.00	\$ -	1.00	\$ 20.98	0.00	\$ -	0.00	\$ -	0.00
771131	CROUTON SEASONED HOMESTYLE	Ben E Keith	4 - GROCERY		0	0	0.00	0.00	\$ -	0.00	\$ -	1.00	\$ 22.30	0.00	\$ -	0.00
660409	SAUCE LOUISIANA RED HOT	Ben E Keith	4 - GROCERY		0	0	0.00	0.00	\$ -	1.00	\$ 11.24	0.00	\$ -	1.00	\$ 11.24	0.00
150015	Onion Green Iceless W/Root	Ben E Keith	1 - PRODUCE		32	oz	0.00	0.00	\$ -	1.00	\$ 8.29	1.00	\$ 8.29	0.00	\$ -	0.00
780009	SUGAR BROWN LIGHT IN BAGS	Ben E Keith	4 - GROCERY		0	0	0.00	0.00	\$ -	0.00	\$ -	1.00	\$ 27.69	0.00	\$ -	0.00
155030	Onion Yellow Jumbo	Ben E Keith	1 - PRODUCE		800	oz	0.00	0.00	\$ -	0.00	\$ -	1.00	\$ 13.99	0.00	\$ -	0.00
774173	Pepper Red Crushed	Ben E Keith	4 - GROCERY		52	oz	0.00	0.00	\$ -	0.00	\$ -	0.00	\$ -	0.00	\$ -	0.00
920919	TUMBLER 20 OZ AMBER	Ben E Keith	8 - EQUIP & SUPPLY		0	0	0.00	0.00	\$ -	0.00	\$ -	1.00	\$ 29.99	0.00	\$ -	0.00

Derechos de Autor

- Criterios para el uso de materiales de terceros:
 - Los bancos de imágenes únicamente podrán ser utilizados cuando el uso de las mismas no se encuentre disponible en el mercado para comprar o licencia y sólo durante el ciclo escolar en el que sirvan de apoyo para alguna clase.



Derechos de Autor

- Se necesita un registro de derecho de autor antes de cualquier litigio legal
- Si el registro se hace antes de hacer pública la obra o 5 años después de la publicación sin haber juicio, el registro puede usarse como evidencia legal de la validez del derecho de autor con todos los beneficios.
- Si el registro se hace 3 meses después de la publicación y antes de un plagio, la parte culpable pagara todos los gastos legales mas las multas por daños morales al autor especificadas por un juez. De otra forma, el infractor solo pagara al autor multas sobre las ganancias resultantes de lucrar con la obra.

Derechos de Autor

- Protección de plan de negocios o procedimientos operativos
 - Sólo puede hacerse a través de derechos de autor
 - Se requiere escribir de forma detallada el plan de negocios o procedimiento operativo y luego registrarlo ante la oficina de propiedad intelectual de la jurisdicción donde se desea proteger

¿Preguntas?

<http://www.chgearvard.org/category/sustainable-technologies-and-health>

Dr. Ramon Sanchez. E-mail: rsanchez@hsph.harvard.edu



HARVARD
SCHOOL OF PUBLIC HEALTH

Center for Health
and the Global Environment

Donate Now
Get Involved
For Educators

Events
Contact Us



Programs

About Us

Resource Library

Newsroom

Get News

Sustainable Technologies and Health

